

Technical Rider - KAHRO

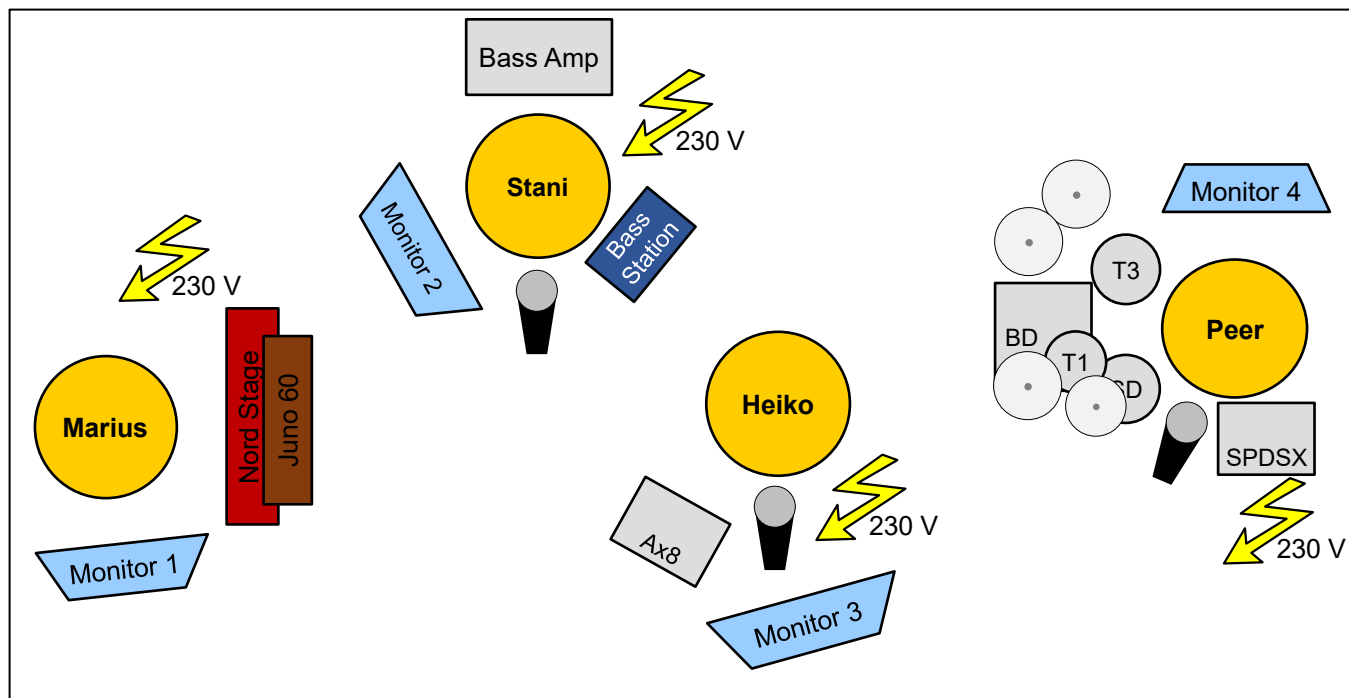

Instrument	Mitgebrachtes Equipment	Benötigt	Anmerkungen
Drums (Peer)	Drumset: 1x Bassdrum 1x Rack Tom 12" 1x Floor Tom 16" 1x Snare 1x HiHat 4x Becken SPDSX (Sample Pad)	Mikrofonie: BD SD OH L, OH R Zusätzliche Mics für Becken, HH und Toms nach Verfügbarkeit 2x DI-Box (oder Stereo-DI)	Bei gestelltem Drumset werden eigene Fußmaschine, Snaredrum und Becken mitgebracht. Stereoausgabe notwendig
Lead Vocals (Heiko)	-	1x Gesangs-Mikrofon 1x Mikrofonständer, Galgen	
Backingvocals (Stani)	-	1x Gesangs-Mikrofon 1x Mikrofonständer, Galgen	
Backingvocals (Peer)	-	1x Gesangs-Mikrofon 1x Mikrofonständer, Galgen	
Gitarre (Heiko)	Ax8 (Fractal Audio Amp Simulation)	1x DI-Box	Bitte keine zusätzliche Kompression oder Reverb vom FOH
Bass (Stani)	Aguilar Tone Hammer Topteil Novation Bass Station	1x Cabinet + Mikrofonie oder 1x Di-Box 1x Di-Box	Cabinet kann auch selbst mitgebracht werden, dies bitte telefonisch absprechen .
Keyboard (Marius)	Juno 60 Nord Stage	2x DI-Box (oder Stereo-DI) 2x DI-Box (oder Stereo-DI)	Stereoausgabe notwendig

Kontakt für technische Fragen:

Heiko Schmidt
heiko.kontakt@gmail.com
 Tel.: +49 170 2878968

Wir bitten darum, größere Änderungen vorab mit uns abzusprechen.

Es werden 4 getrennte Monitorwege benötigt, die Wedges sind vom Veranstalter zu stellen. (Positionierung siehe Bühnenplan).

Wir reisen ohne eigenen Techniker. Der Tontechniker vor Ort sollte mit den örtlichen Gegebenheiten und der vorhandenen Technik gut vertraut sein.